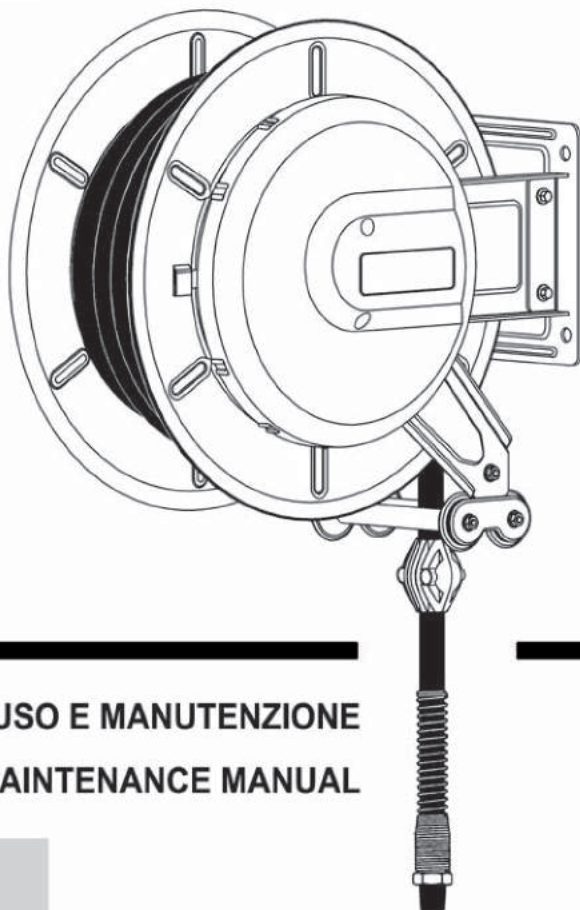

**AVVOLGITUBO AUTOMATICI
AUTOMATIC HOSE REELS****MODELS : R523 - R524 - R528 - R529 - R530 - R531****MANUALE USO E MANUTENZIONE
USE AND MAINTENANCE MANUAL****SICOMAT s.r.l.**

Via Bologna, 10/D - Mondovì (CN) - ITALY

Tel. (+39) 0174.47.780 - Fax: (+39) 0174.47.975

Mail: sicomat@sicomat.com - Web: www.sicomat.com

..... INDICE DEGLI ARGOMENTI

1	INFORMAZIONI GENERALI.....	pag. 3
2	GARANZIA.....	pag. 3
3	DESCRIZIONE.....	pag. 3
4	FUNZIONAMENTO.....	pag. 3
5	USO PREVISTO DELLA MACCHINA.....	pag. 3
6	TARGATURA E DATI IDENTIFICATIVI.....	pag. 4
7	MONTAGGIO DEL TUBO.....	pag. 4
8	INSTALLAZIONE.....	pag. 5
9	ALLACCIAMENTO.....	pag. 5
10	MANUTENZIONE.....	pag. 6
11	SOSTITUZIONE DEL TUBO.....	pag. 6
12	SOSTITUZIONE DELLA MOLLA.....	pag. 7
13	SMALTIMENTO MATERIALE INQUINANTE.....	pag. 8
14	DICHIARAZIONE DI CONFORMITA' CE.....	pag. 8
	Allegati:	
15	PARTI DI RICAMBIO.....	pag. 28
16	DATI TECNICI.....	pag. 34

..... INDEX OF SUBJECT MATTERS

1	GENERAL RULES APPLIED.....	page 9
2	WARRANTY.....	page 9
3	DESCRIPTION.....	page 9
4	OPERATION.....	page 9
5	INTENDED USE OF THE MACHINE.....	page 9
6	MARKING AND IDENTIFICATION.....	page 10
7	MOUNTING OF THE HOSE.....	page 10
8	INSTALLATION.....	page 11
9	LINK.....	page 11
10	MAINTENANCE.....	page 12
11	REPLACEMENT OF THE HOSE.....	page 12
12	REPLACEMENT OF THE SPRING.....	page 13
13	DISPOSING OF CONTAMINATED MATERIALS.....	page 14
14	DECLARATION OF CE CONFORMITY.....	page 14
	Enclosures:	
15	SPARE PARTS.....	page 28
16	TECHNICAL DATA.....	page 34

1 - INFORMAZIONI GENERALI

Questo manuale ha lo scopo di dare informazioni sul corretto montaggio, uso e manutenzione degli avvolgitubo in modo che non si possano verificare incidenti.

L'avvolgitubo è stato progettato in conformità alle attuali normative della Comunità Europea e precisamente:

- UNI EN ISO 12100-1:2010 - UNI EN ISO 12100-2:2010 Sicurezza del macchinario: Concetti fondamentali, principi generali di progettazione - Terminologia di base, metodologia
- UNI EN ISO 13857:2008 Sicurezza del macchinario: Distanze di sicurezza per impedire il raggiungimento di zone pericolose con gli arti superiori e inferiori

2 - GARANZIA

La macchina è garantita per un periodo di 18 mesi dalla data di fabbricazione e deve essere usata nelle modalità descritte nel seguente manuale di utilizzo. Non sono coperte da garanzia tutte le parti che dovessero risultare difettose a causa di mancata osservanza delle istruzioni per il funzionamento, di errata installazione o manutenzione, di manutenzioni operate da personale non autorizzato, di danni da trasporto, ovvero di circostanze che, comunque, non si possono far risalire a difetti di fabbricazione. La Casa costruttrice declina ogni responsabilità per eventuali danni che possono, direttamente o indirettamente, derivare a persone e/o cose in conseguenza della mancata osservanza di tutte le prescrizioni indicate nel seguente Manuale di Istruzioni e concernenti, specialmente, le avvertenze in tema di installazione, uso e manutenzione dell'apparecchio.

3 - DESCRIZIONE

Gli avvolgitubo modello R523-R524 sono costruiti in lamiera d'acciaio zincata a caldo, stampata e verniciata a polveri in poliestere per garantire una buona durata nel tempo. I modelli R528-R529-R530-R531 invece, sono costruiti interamente in acciaio inox AISI 304 ad eccezione di qualche particolare in Nylon e in alluminio.

Gli apparecchi riavvolgono automaticamente il tubo mediante una molla in acciaio di alta qualità incorporata nel tamburo e permettono di arrestarlo alla lunghezza voluta tramite un dispositivo automatico.

Gli avvolgitubo nella versione senza tubo sono forniti con la molla scarica. Seguire le istruzioni descritte al capitolo "MONTAGGIO DEL TUBO".

4 - FUNZIONAMENTO

Il dispositivo automatico d'arresto del tubo funziona su un arco corrispondente a 1/3 di giro del tamburo. Per sbloccare il tubo esercitare una lieve trazione sul tubo stesso.



E' importante sempre trattenere il tubo durante il riavvolgimento per impedire danni all'apparecchio, a persone o cose circostanti.

5 - USO PREVISTO DELLA MACCHINA

Gli avvolgitubo della serie verniciata sono adatti per distribuire aria compressa, olio, grasso, acqua a bassa e ad alta temperatura. Gli avvolgitubo inox sono adatti per il lavaggio con acqua calda ad alta o bassa pressione. Non sono adatti per distribuire fluido per processo alimentare ma solo per diverse soluzioni di lavaggio. In rispetto alle normative comunitarie, non devono essere posizionati in zone che possono venire a contatto con prodotti alimentari.

Tutti gli avvolgitubo devono essere utilizzati esclusivamente per la distribuzione di fluidi alle pressioni e temperature indicate nelle tabelle (vedere allegati in fondo al manuale). A ciascun modello corrisponde uno specifico fluido. **Non distribuire fluidi diversi da quelli previsti.**

Si declina ogni responsabilità per anomalie o pericolosità che derivano dal montaggio di tubi con caratteristiche ed impieghi diversi da quelli descritti. Evitare di salire sulla macchina o appoggiarvi materiale di qualsiasi genere. Verificare periodicamente che l'avvolgitubo installato funzioni correttamente; che non vi siano perdite di fluido e che i raccordi siano ben serrati. Chiudere a fine turno l'alimentazione del fluido per evitare danni durante le ore non lavorative.

L'avvolgitubo non può essere utilizzato in atmosfere potenzialmente esplosive (ATEX).

6 - TARGATURA E DATI IDENTIFICATIVI



Sicomat

MONDOVI (CUNEO) ITALY

20 Kg

R523.020.010 18 bar 10x17 20 m

HOSE REEL for Air - Water

AVVOLGITUBO per Aria - Acqua

Anno di costruzione
e numero di serie

Sicomat

2013 S/N. 1120

Si appone la Marcatura CE quale costruttore delle attrezzature in oggetto.

Sull'attrezzatura esiste, fissata saldamente con sistema adesivo polimerizzante una targhetta sulla quale sono indicati oltre al nominativo della ditta costruttrice finale e il simbolo "CE", tutte le notizie necessarie alla chiara identificazione della macchina (modello, utilizzo, anno di costruzione, peso, ecc)

7 - MONTAGGIO DEL TUBO (Modelli senza tubo)

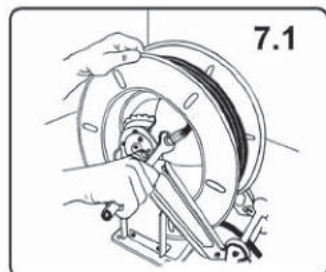

7.1

Gli avvolgitubo nella versione senza tubo sono forniti con la molla scarica.

Utilizzare un tubo che abbia caratteristiche dimensionali e di pressione adatte all'impiego come descritto nelle tabelle in base al codice dell'avvolgitubo.

7.1) Fissare l'avvolgitubo in modo rigido al banco. Inserire il tubo attraverso i rullini di guida, collegarlo al raccordo nel tamburo e stringere con la chiave adatta.

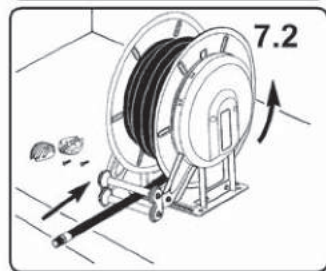

7.2

7.2) Ruotare il tamburo manualmente in modo da avvolgere tutto il tubo.

7.3) Afferrare l'estremità del tubo e far ruotare di un giro il tamburo nel senso opposto in modo da precaricare la molla. Inserire nuovamente l'estremità del tubo attraverso i rullini di guida.

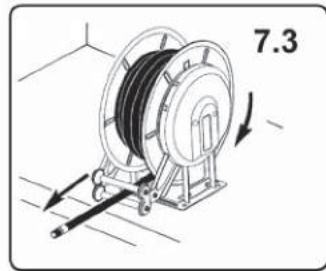

7.3

7.4) Montare il tampone di arresto alla distanza desiderata.

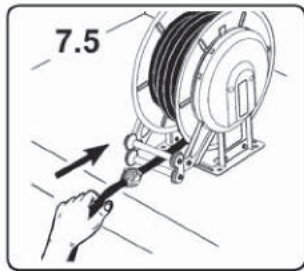

7.5

7.5) Srotolare e arrotolare interamente il tubo per verificare il corretto funzionamento.

⚠ ATTENZIONE!

NON INSERIRE LE MANI O ALTRI OGGETTI ALL'INTERNO DEL TAMBURO!

8 - INSTALLAZIONE



IMPORTANTE! Le operazioni di installazione devono essere eseguite da personale opportunamente addestrato tenendo conto delle informazioni date da questo manuale.

Al ricevimento dell'avvolgitubo controllare l'imballo ed immagazzinare in luogo asciutto. Controllare che la macchina non abbia subito danni durante il trasporto. Verificare quindi la presenza di tutti i componenti e richiedere al costruttore eventuali pezzi mancanti.

L'avvolgitubo deve essere collocato a parete ad un'altezza minima dal pavimento di 2,50 m per evitare incidenti durante le operazioni di lavoro. Dato il peso e le dimensioni dell'avvolgitubo, la sua movimentazione richiede l'utilizzo di mezzi di sollevamento. In casi particolari è possibile il montaggio a pavimento o come accessorio su altre macchine. E' possibile fissare i bracci guidatubo in tre diverse posizioni in modo da consentire l'installazione desiderata (vedi figure A-B-C). Montare l'avvolgitubo in posizione fissa o con supporto girevole (optional) su pareti rigide e consistenti, impiegando 4 tasselli diametro 10 mm.

ATTENZIONE! La ditta costruttrice declina ogni responsabilità per danni a persone o cose causate da un montaggio non corretto dell'avvolgitubo.

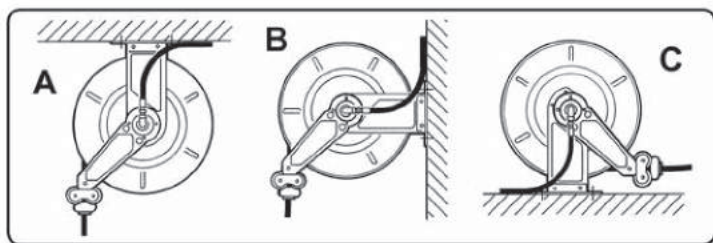
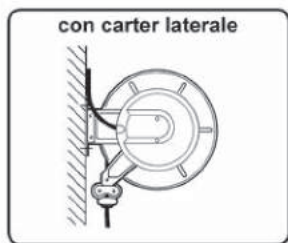
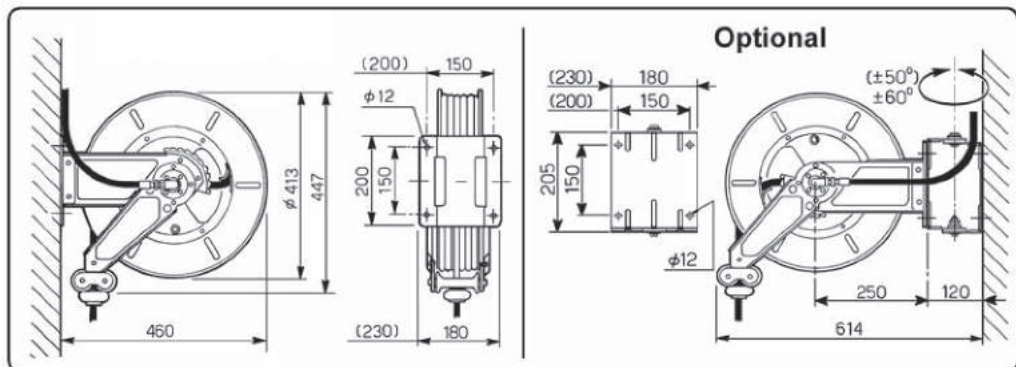

9 - ALLACCIAMENTO

Collegare sempre l'avvolgitubo alla linea mediante raccordi e tubo flessibile (A) con caratteristiche adatte all'impiego; soprattutto nel caso di alta pressione e temperatura.

IMPORTANTE! Quando si fa il serraggio del raccordo, trattenerlo con la chiave da 27 il giunto girevole (B) in modo da non danneggiarlo. In questo modo si possono evitare conseguenti perdite di fluido dalla guarnizione interna (avvolgitubo per alta pressione). In rispetto alle normative, sulla linea di alimentazione all'avvolgitubo applicare un rubinetto a sfera in modo da facilitare le operazioni di manutenzione e da utilizzarlo come valvola di emergenza per situazioni pericolose.

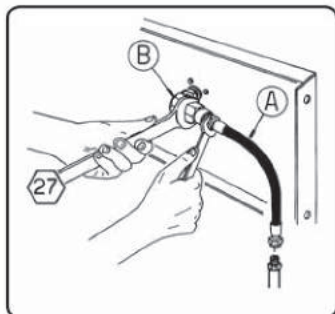

10 - MANUTENZIONE



IMPORTANTE! Qualsiasi operazione di manutenzione deve essere eseguita da personale opportunamente addestrato tenendo conto delle informazioni date da questo manuale. Assicurarsi che la molla sia distesa senza carico prima di iniziare operazioni all'interno dell'avvolgitubo.

Chiudere sempre l'alimentazione del fluido all'apparecchio prima di eseguire qualsiasi manutenzione su di esso. Sostituire il tubo flessibile non appena presenta segni di usura o di deterioramento dovuto alle diverse condizioni dell'ambiente in cui si lavora. Si consiglia la sostituzione ogni anno nel caso sia usato poche ore alla settimana.

Sostituire la guarnizione di tenuta all'interno del giunto girevole se si verificano perdite per usura. Qualsiasi sostituzione di pezzi costituenti l'avvolgitubo deve essere fatta utilizzando ricambi originali (vedere tavole allegate in fondo al manuale).

Per qualsiasi anomalia e prima di procedere ad eventuali sostituzioni di pezzi si consiglia di interpellare la casa costruttrice. Dopo ogni operazione di manutenzione ripristinare le eventuali protezioni.

11 - SOSTITUZIONE DEL TUBO

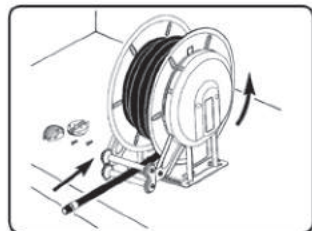

11.1



ATTENZIONE! Per ragioni di sicurezza è necessario eseguire le operazioni di sostituzione del tubo al banco.

Sostituire il tubo con uno di uguali dimensioni e caratteristiche.

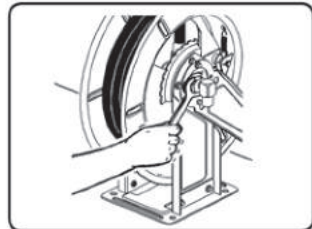

11.2

11.1) Togliere il tampone di arresto in gomma e rilasciare il tubo lentamente in modo da scaricare completamente la molla dell'avvolgitubo.

11.2) Svitare il giunto girevole.

11.3) Svitare le 2 viti del mozzo attacco molla con una chiave da 10 mm.

11.4) Smontare la fiancata lato molla con una chiave da 10 e srotolare completamente il tubo dal tamburo.

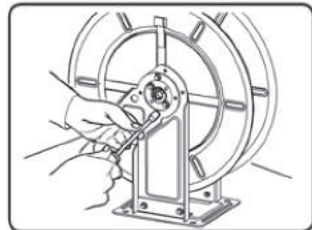

11.3

11.5) Estrarre il tamburo, svitare il raccordo interno con la chiave adatta e montare il nuovo tubo.

11.6) Rimontare l'avvolgitubo seguendo le operazioni inverse. Ingrassare eventualmente i supporti ed il nottolino.

11.7) Procedere come previsto al punto 7.2 del capitolo: Montaggio del tubo.

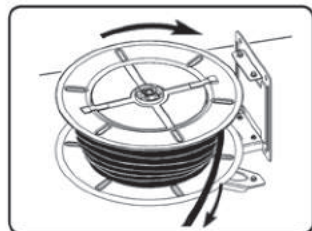

11.4

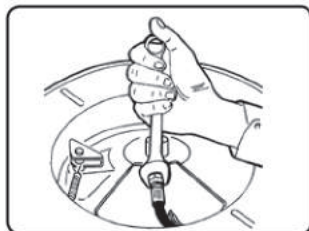

11.5

12 - SOSTITUZIONE DELLA MOLLA

La molla che permette il rientro del tubo è collocata all' interno di un apposito carter che è solidale al tamburo.



ATTENZIONE! Lo smontaggio della molla è consentito soltanto a personale autorizzato ed opportunamente addestrato dalla ditta costruttrice. Maneggiare con molta attenzione le molle; potrebbero verificarsi gravi incidenti.

- 12.1) Assicurarsi che il sistema di recupero sia completamente scarico ed il tamburo sia libero (vedi punto 11.1).

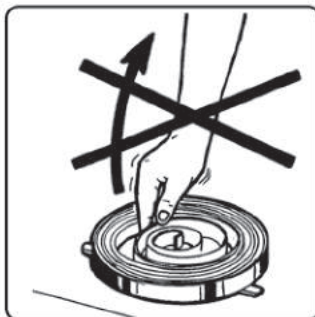

- 12.2) Svitare il giunto girevole.

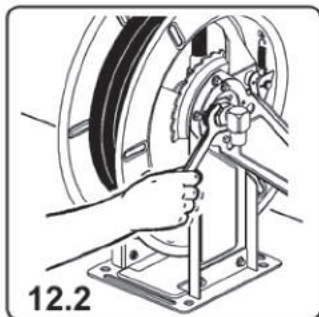

- 12.3) Svitare le 2 viti del mozzo attacco molla con una chiave da 10 (vedi punto 11.3).

- 12.4) Smontare la fiancata lato molla con una chiave da 10 ed estrarre il tamburo.

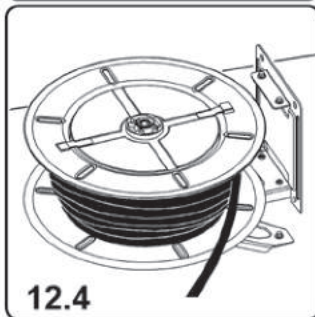

- 12.5) Estrarre il mozzo dal carter portamolla.

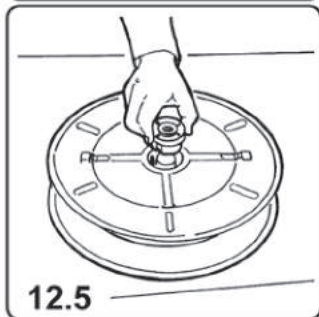

- 12.6) Sollevare le linguette sul tamburo con un cacciavite e far ruotare il carter portamolla in modo da svincolarlo dal tamburo.

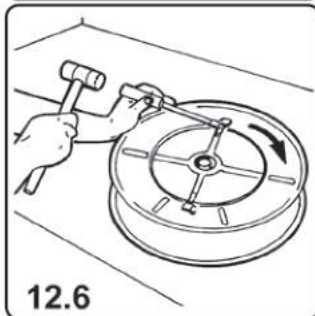

- 12.7) Capovolgere il tamburo ed estrarre il carter portamolla facendo molta attenzione a non far fuoriuscire la molla da quest'ultimo.

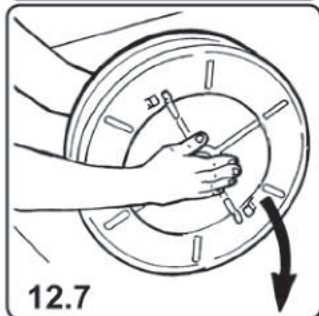

- 12.8) Inserire ed agganciare il mozzo nel nuovo pacco molla. Ingrassare la molla ed il mozzo.

- 12.9) Mettere in piedi il tamburo ed inserire il nuovo pacco molla con molta attenzione. Bloccare le linguette.

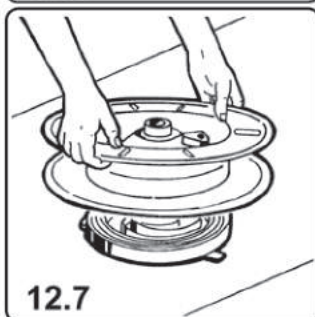

- 12.10) Assemblare tutti i pezzi e procedere come previsto al punto 7.2 del capitolo: Montaggio del tubo.

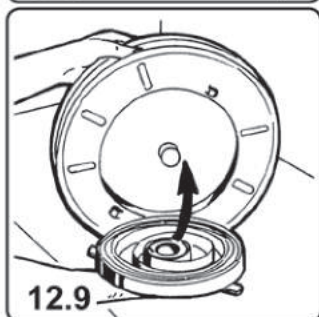

13 - SMALTIMENTO DEL MATERIALE INQUINANTE

In caso di manutenzione o demolizione della macchina, le parti di cui è composto devono essere affidate a ditte specializzate nello smaltimento e riciclaggio dei rifiuti industriali e, in particolare:

SMALTIMENTO DELL'IMBALLAGGIO:

L'imballaggio è costituito da cartone biodegradabile che può essere consegnato alle aziende per il normale recupero della cellulosa.

SMALTIMENTO DELLE PARTI METALLICHE:

Le parti metalliche, sia quelle verniciate, sia quelle in acciaio inox sono normalmente recuperabili dalle aziende specializzate nel settore della rottamazione dei metalli.

SMALTIMENTO DI ULTERIORI PARTI:

Ulteriori parti come tubi, guarnizioni in gomma e parti in plastica, sono da affidare a ditte specializzate nello smaltimento dei rifiuti industriali.

14 - DICHIARAZIONE DI CONFORMITA' CE

Il fabbricante:

SICOMAT s.r.l.

Via Bologna, 10/D - Mondovì (CN) - ITALY

Tel. (+39) 0174.47.780 - **Fax:** (+39) 0174.47.975

Mail: sicomat@sicomat.com - **Web:** www.sicomat.com

dichiara sotto la propria esclusiva responsabilità che gli avvolgitubo automatici modello

R523 - R524 - R528 - R529 - R530 - R531

serie: riferirsi al Serial Number (S.N.) riportato sull'etichetta apposta sul prodotto

anno di costruzione: riferirsi all'anno di produzione riportato sull'etichetta apposta sul prodotto

sono conformi alla Direttiva macchine 2006/42/CE

Inoltre sono state applicate le seguenti norme armonizzate:

- UNI EN ISO 12100-1:2010 - UNI EN ISO 12100-2:2010 Sicurezza del macchinario - Concetti fondamentali, principi generali di progettazione
- UNI EN 13857:2008 Sicurezza del macchinario - Distanze di sicurezza per impedire il raggiungimento di zone pericolose con gli arti superiori e inferiori

La persona autorizzata a costituire il fascicolo tecnico è il Sig. Carlo Denegri in qualità di titolare dell'azienda.

Mondovì, 27.05.2013



Carlo Denegri
General Manager

1 - GENERAL RULES APPLIED

This manual is giving information about a correct assembly, use and maintenance of the hose reels in order to prevent accidents.

The hose reel has been planned in conformity to the present EEC rules and namely:

- UNI EN ISO 12100-1:2010 - UNI EN ISO 12100-2:2010 Safety of machinery: Basic concepts, general principles for design - Basic terminology, methodology and technical principles
- UNI EN 13857:2008 Safety of machinery: Safety distances to prevent hazard zones being reached by upper and lower limbs.

2 - WARRANTY

The equipment is guaranteed for a period of 18 months from date of purchase and must be used in accordance with the instructions contained in this manual. Warranty does not cover all parts which are faulty after incorrect use, incorrect installation or maintenance, maintenance carried out by unauthorized personnel, transport damages, or for circumstances not concerning manufacturing defects. The manufacturer disclaims any responsibility for any damage, that may directly or indirectly, derive to persons or property in consequence to the not observed requirements specified in this instruction manual and especially the warnings regarding installation, use and maintenance.

3 - DESCRIPTION

The hose reels models R523-R524 are made of hot galvanized moulded steel and painted with electrostatic polyester powder system in order to guarantee a long life of the product. The hose reels models R520-R529-R530-R531 are made of stainless steel AISI 304 except for some parts made of nylon and aluminium.

The hose rolling is done automatically by a spring made of high quality iron, incorporated in the drum. The stop can be done at any desired length, through an automatic locking device.

The hose reels supplied without hose are provided with the unloaded spring. Follow the instructions described at the chapter "HOSE ASSEMBLY".

4 - OPERATION

The automatic device to stop the hose is working on an area corresponding to 1/3 turn of the drum. For releasing the hose, put a light traction on it.



It is important always to keep the hose back when you rewind it, in order to avoid damages to the machine, injuries to people or to surrounding things.

5 - INTENDED USE OF THE MACHINE

The hose reels of the painted series are suitable for distributing compressed air, oil, grease, water at low and high temperature. The stainless steel hose reels are suitable for washing at high or low pressure (see the schedule). They are not suitable for distribution of fluid for food process but only for different kinds of washing. According to the EEC rules these hose reels have not to be placed in areas where they might be in contact with food products.

All the hose reels have to be used only for distributing fluids, at the pressures and temperatures indicated on the schedule. Every hose reel code is corresponding to a different kind of fluid. **It is forbidden to use the machine for any other kind of fluid.**

We decline any responsibility for anomalies or dangers which could arise by a hose assembly with characteristics and uses different from the ones described herein. Avoid to get on the machine or to lay any kind of material on it. Check periodically the correct operation of the hose reel, and control that the couplers are well locked and there are no fluid losses. Close the feeding of fluid at the shift end to avoid damages during non-working hours.

Use of the hose reel is not permitted in potential explosive environments (ATEX).

6 - MARKING AND IDENTIFICATION



Sicomat

MONDOVÌ (CUNEO) ITALY

20 Kg

R523.020.010 18 bar 10x17 20 m

HOSE REEL for Air - Water

AVVOLGITUBO per Aria - Acqua

We affix the CE marking as the manufacturer of this equipment.

On the equipment is securely attached a tag with curing adhesive system on which, in addition to the name of the manufacturer and the symbol "CE", all necessary information for good identification of the machine are indicated (model, duty, year of construction, weight, etc.).

Sicomat

2013 S/N. 1120

Year of construction
and serial number

7 - MOUNTING OF THE HOSE (Models without hose)

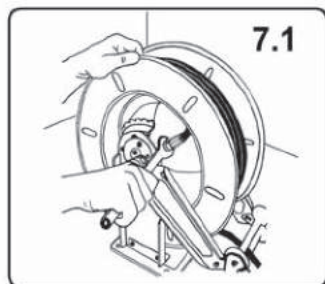

7.1

The hose reels without hose are supplied with the unloaded spring.

Use a hose with dimension and pressure characteristics suitable for use according to the hose reel model.

7.1) Fix the hose reel to the bench. Put the hose between the guide rollers, connect it to the fitting which is inside the drum and tighten by the suitable wrench.

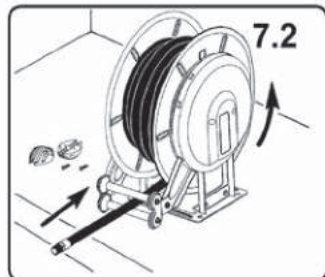

7.2

7.2) Rotate manually the drum in order to rewind completely the hose.

7.3) Hold the hose-end and rotate the drum 1 turn in the opposite direction to pre-load the spring. Insert again the hose-end between the guide rollers.

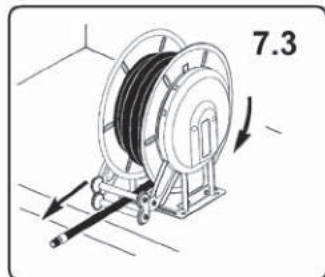

7.3

7.4) Put the hose rubber stopper at the desired length.

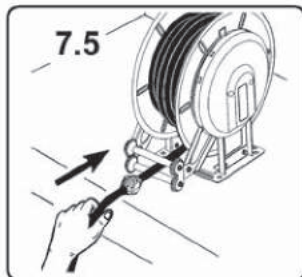

7.5

7.5) Unwind the hose and rewind it completely, to check if the hose reel works properly.



WARNING!

WARNING! DO NOT PUT HANDS OR ANY OTHER THING INSIDE THE DRUM!

8 - INSTALLATION



IMPORTANT! Any installation operation shall be carried out by a suitably trained staff, following carefully the information given in this manual.

Check the packaging at the reception of the goods and store only at a dry place. Verify that the device has not been damaged during transport or storage operations. Make sure you receive all the components. Ask the manufacturer for any possible missing component.

The hose reel has to be wall mounted at a minimum height from the floor of 2.50 m in order to prevent accidents during work operations. Considering the hose reel weight and dimensions, its movement requires the use of lifter devices. In particular cases it is possible to mount it on the floor or on other machines as accessory, only if complete with a fixed support. The hose-guide arms can be fixed in three different positions according to the hose reel installation (see pictures A-B-C). Mount the hose reel in fixed position or with revolving stand (optional) on stiff and consistent walls using 4 dowels of 10 mm diameter.

WARNING! The manufacturer declines any responsibility for injuries to people or damages to things caused by a wrong assembly of the hose reel.

GB

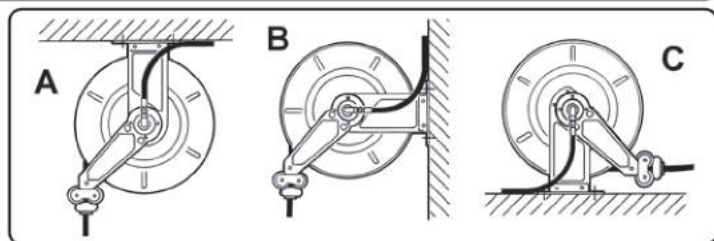
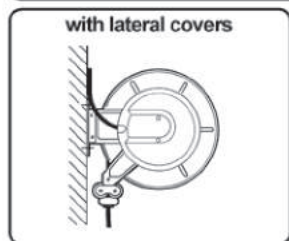
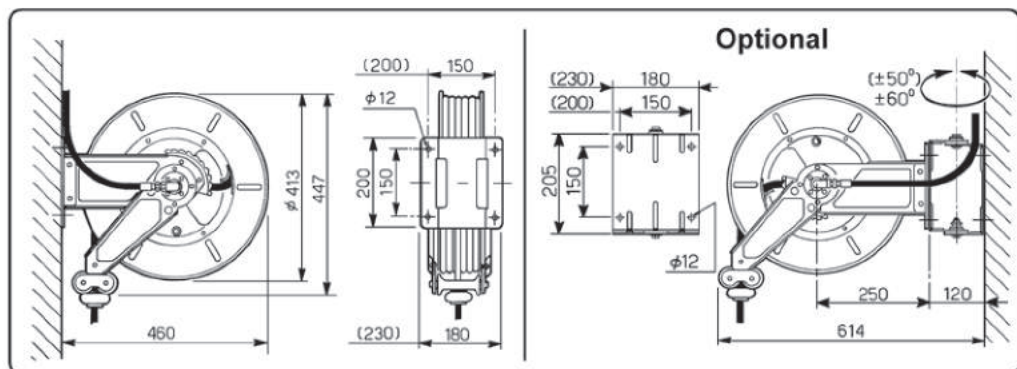

9 - LINK

Always connect the hose reel to the line by the couplers and the flexible hose (A) suitable for this use, above all in case of high pressure and temperature.

IMPORTANT! When you lock the coupler, keep back the swivel joint by the 27 wrench (B) in order not to damage it. Thus it is possible to avoid consequent losses of fluid from the inside seal (hose reel for high pressure).

According to the rules, put a ball-tap on the feeding line of the hose reels in order to make the maintenance operations easier. The said ball-tap can be used as a safety valve for dangerous situations.

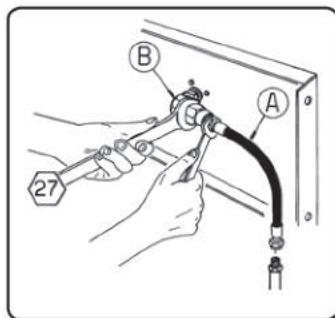

10 - MAINTENANCE



IMPORTANT: Any maintenance operation shall be carried out by a suitably trained staff, following carefully the information given in this manual. Ensure that there is no tension in the spring before starting any operations inside the hose reel.

Always close the feeding of fluid to the machine before carrying out any maintenance on it. Replace the flexible hose as soon as it shows any sign of wear and tear or of deterioration due to the different conditions of the labour environment. We advise you to replace it every year in case it is used for a few hours a week.

Replace the seal inside the revolving joint in case of losses due to wear and tear. Any replacement of hose reel parts has to be done using original spare parts (see the spare parts list). We advise you to contact the manufacturer for any possible anomaly and before replacing any part. After every maintenance operation, put again the eventual supports.

11 - REPLACEMENT OF THE HOSE

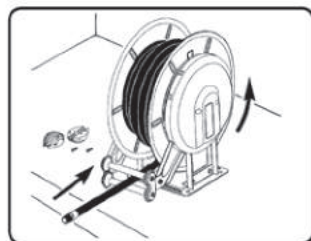

11.1



WARNING! For safety reasons, operations of hose replacement must be carried out at the bench.

Replace the hose with another one of the same dimensions and characteristics.

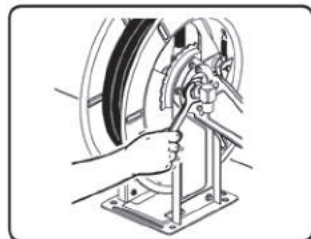

11.2

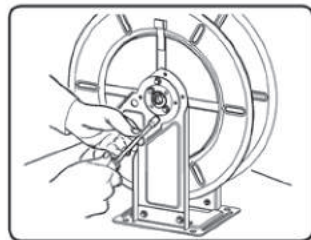

11.3

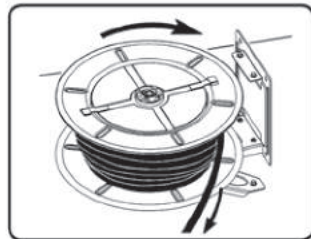

11.4

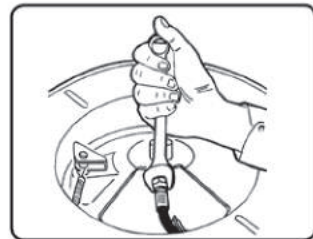

11.5

- 11.1) Remove the hose rubber stopper and release the hose slowly until the spring is completely unloaded.
- 11.2) Loosen the swivel joint.
- 11.3) Loosen the two screws of the spring linkage shaft by a 10 wrench.
- 11.4) Disassemble the opening on the spring side and unwind completely the hose from the drum.
- 11.5) Take out the drum, unscrew the internal fitting with the suitable wrench and mount the new hose.
- 11.6) Assemble again the hose reel, by following the above steps in reverse order. If that is the case, grease the supports and the ratchet hook.
- 11.7) Go on as indicated at point 7.2 of the chapter: Mounting of the hose.

12 - REPLACEMENT OF THE SPRING

The spring which allows to rewind the hose is placed inside a proper housing centre which is joint to the drum.



WARNING! The disassembly of the spring is only permitted to the staff authorized and suitably trained by the manufacturer. Handle with the greatest care the spring; serious accidents might occur.

12.1) Make sure that the rewinding system is totally unloaded and that the drum is free (see point 11.1)

12.2) Loosen the swivel joint

12.3) Loosen the two screws of the spring linkage shaft by a 10 mm wrench (see point 11.3).

12.4) Disassemble the opening on the spring side by a 10 mm wrench and take out the drum.

12.5) Take out the shaft from the spring housing.

12.6) Lift the tangs on the drum by a screwdriver and rotate the spring housing centre in order to release it from the drum.

12.7) Turn upside down the drum and take out the spring housing centre paying the greatest care so that the spring does not go out of it.

12.8) Insert and hook the shaft into the new spring housing centre. Lubricate the spring and the shaft.

12.9) Put the drum straight and place the new spring housing centre with the utmost care. Block the tangs.

12.10) Assemble all the parts and go on as indicated at point 7.2 of the chapter "Mounting of the hose"

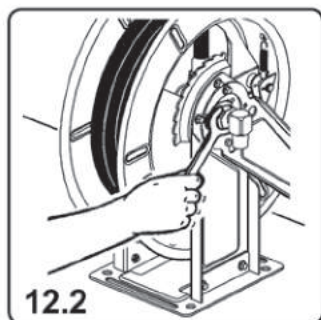
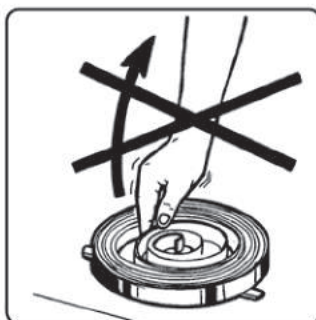

12.2

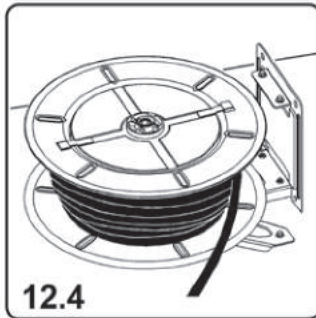

12.4

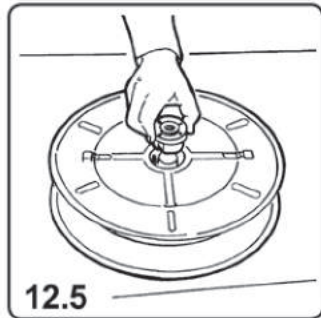

12.5

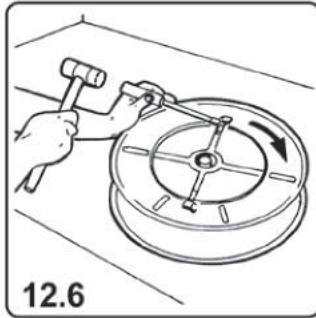

12.6

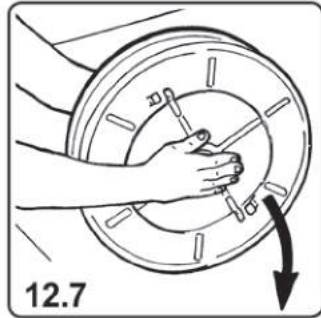

12.7

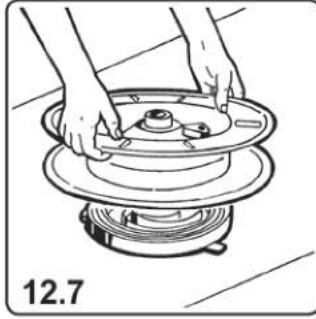

12.7

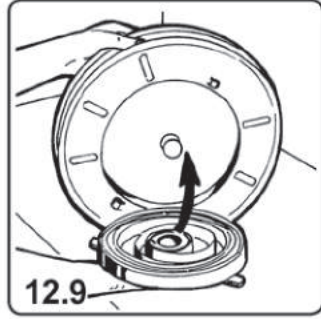

12.9

13 - DISPOSING OF CONTAMINATED MATERIALS

In case of maintenance or demolition by the machine, the parts that make it up must be sent to companies that specialize in the disposal and recycling of industrial refuse and, in particular:

DISPOSAL OF PACKING MATERIAL

The packaging consists of biodegradable cardboard which can be delivered to companies for normal recycling of cellulose.

DISPOSAL OF METAL COMPONENTS

Metal parts, whether paint-finished or in stainless steel, can be consigned to scrap metal collectors.

DISPOSAL OF OTHER PARTS:

Other components, such as hoses, rubber gaskets and plastic parts, must be disposed of by companies specialising in the disposal of industrial waste.

14 - DECLARATION OF CE CONFORMITY

The manufacturer:

SICOMAT s.r.l.

Via Bologna, 10/D - Mondovì (CN) - ITALY

Tel. (+39) 0174.47.780 - **Fax:** (+39) 0174.47.975

Mail: sicomat@sicomat.com - **Web:** www.sicomat.com

hereby states under its own responsibility that the hose reels model

R523 - R524 - R528 - R529 - R530 - R531

serie: refer to Serial Number (S.N.) shown on the label affixed to the product

year of production: refer to the year of production shown on the label affixed to the product

are in conformity with the Machinery directive 2006/42/CE

Besides, the following harmonized rules have been applied:

- UNI EN ISO 12100-1:2010 - UNI EN ISO 12100-2:2010 Safety of machinery - Basic concepts, general principles for design
- UNI EN 13857:2008 Safety of machinery - Safety distances to prevent hazard zones being reached by upper and lower limbs

The person authorized to compile the technical file is Carlo Denegri as company owner.

Mondovì, 27.05.2013



Carlo Denegri
General Manager

ALLEGATI:

- PARTI DI RICAMBIO
- DATI TECNICI

ENCLOSURES:

- SPARE PARTS
- TECHNICAL DATA

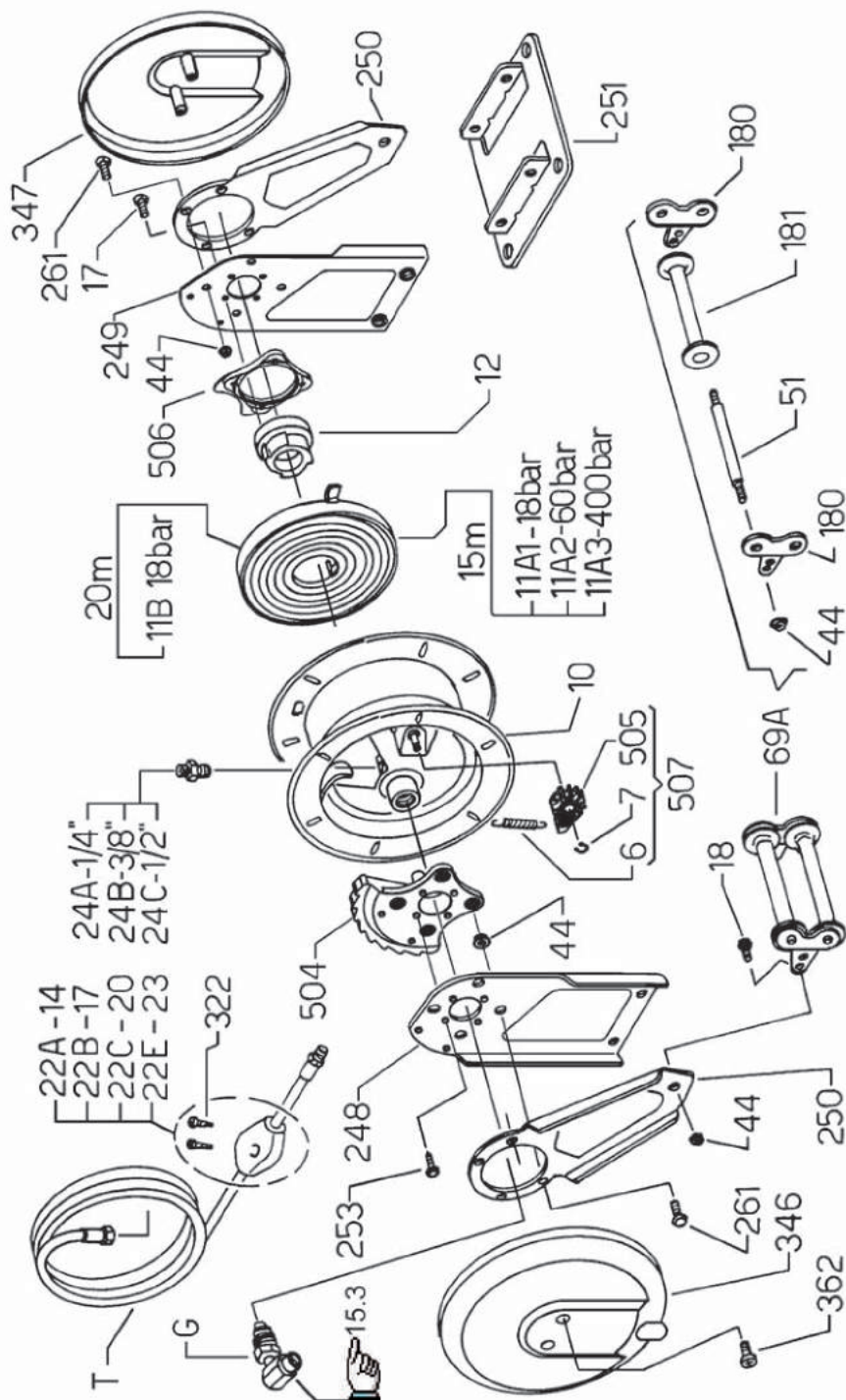

Per ordinare i pezzi di ricambio di un modello inox aggiungere al codice la lettera "X" indicata fra parentesi.
 To order the spare parts for a stainless steel model, please add to the code the letter "X" indicated between brackets.

CODE	ITALIANO	ENGLISH
006 (X)	MOLLA PER NOTTOLINO	SPRING FOR HOOK
007 (X)	SEEGER D. 10	SEEGER D. 10
010 (X)	TAMBURO AVVOLGITORE	WINDER DRUM
011 A1	PACCO MOLLA 15m. 18 bar	SPRING 15m. 18 bar
011 A2	PACCO MOLLA 15m. 60 bar	SPRING 15m. 60 bar
011 A3 (X)	PACCO MOLLA 15m. 400bar	SPRING 15m. 400 bar
011 B	PACCO MOLLA 20m. 18 bar	SPRING 20m. 18 bar
012	MOZZO ATTACCO MOLLA	SPRING LINKAGE SHAFT
017 (X)	VITE TE M 6x16	SCREW TE M 6x16
018 (X)	VITE TE M 6x10	SCREW TE M 6x10
022 A	TAMPONE D.14 (1/4")	HOSE STOPPER D.14 (1/4")
022 B	TAMPONE D.17 (3/8")	HOSE STOPPER D.17 (3/8")
022 C	TAMPONE D.20 (1/2")	HOSE STOPPER D.20 (1/2")
022 E	TAMPONE D.23 (5/8")	HOSE STOPPER D.23 (5/8")
024 A	VITE DOPPIA 1/2" - 1/4"	DOUBLE SCREW 1/2" - 1/4"
024 B	VITE DOPPIA 1/2" - 3/8"	DOUBLE SCREW 1/2" - 3/8"
024 C	VITE DOPPIA 1/2" - 1/2"	DOUBLE SCREW 1/2" - 1/2"
044 (X)	DADO M 6	NUT M 6
051 (X)	TIRANTE L = 123	TIE ROD L = 123
069 A (X)	SUPPORTO RULLI MOD.A	ROLLER SUPPORT MOD. A
180 (X)	SUPPORTO PER RULLI	ROLLERS SUPPORT
181	RULLO NYLON L = 122	NYLON ROLLER L = 122
248 (X)	FIANCATA SINISTRA	LEFT BODY SIDE
249 (X)	FIANCATA DESTRA	RIGHT BODY SIDE
250 (X)	BRACCIO	ARM
251 (X)	PIASTRA MOD. V	PLATE MOD. V
253 (X)	VITE TE 6x21HILO	SCREW TE 6x21HILO
261 (X)	VITE TE M 6x12	SCREW TE M 6x12
322	VITE TC 6x20 HILO	SCREW TC 6x20 HILO
346	CARTER LATO GIUNTO	COVER SWIVEL SIDE
347	CARTER LATO MOLLA	COVER SPRING SIDE
362 (X)	VITE TC M 6x16	SCREW TC M 6x16
504	CORONA DENTATA	RATCHET PLATE WHEEL
505	NOTTOLINO	RATCHET HOOK
506	COLLARE	COLLAR
507 (X)	KIT NOTTOLINO	RATCHET HOOK KIT
G...	GIUNTO GIREVOLE	SWIVEL JOINT
T...	TUBO FLESSIBILE	FLEXIBLE HOSE

Per ordinare i pezzi di ricambio di un modello inox aggiungere al codice la lettera "X" indicata fra parentesi.

To order the spare parts for a stainless steel model, please add to the code the letter "X" indicated between brackets.

CODE	ITALIANO	ENGLISH
006 (X)	MOLLA PER NOTTOLINO	SPRING FOR HOOK
007 (X)	SEEGER D. 10	SEEGER D. 10
017 (X)	VITE TE M 6x16	SCREW TE M 6x16
018 (X)	VITE TE M 6x10	SCREW TE M 6x10
022 A	TAMPONE D.14 (1/4")	HOSE STOPPER D.14 (1/4")
022 B	TAMPONE D.17 (3/8")	HOSE STOPPER D.17 (3/8")
022 C	TAMPONE D.20 (1/2")	HOSE STOPPER D.20 (1/2")
022 E	TAMPONE D.23 (5/8")	HOSE STOPPER D.23 (5/8")
024 A	VITE DOPPIA 1/2" - 1/4"	DOUBLE SCREW 1/2" - 1/4"
024 B	VITE DOPPIA 1/2" - 3/8"	DOUBLE SCREW 1/2" - 3/8"
024 C	VITE DOPPIA 1/2" - 1/2"	DOUBLE SCREW 1/2" - 1/2"
044 (X)	DADO M 6	NUT M 6
053 (X)	TAMBURO AVVOLGITORE	WINDER DRUM
054	DISTANZIALE PER TAMBURO	SPACER FOR DRUM
055 A1	PACCO MOLLA 20 m 18 bar	SPRING 20 m 18 bar
055 A2 (X)	PACCO MOLLA 20 m 60-400 bar	SPRING 20 m 60-400 bar
055 B	PACCO MOLLA 25 m 18 bar	SPRING 25 m 18 bar
056	MOZZO ATTACCO MOLLA	SPRING LINKAGE SHAFT
060 (X)	TIRANTE L = 173	TIE ROD L = 173
070 A (X)	SUPPORTO RULLI MOD.AL	ROLLER SUPPORT MOD.AL
180 (X)	SUPPORTO PER RULLI	ROLLERS SUPPORT
182	RULLO NYLON L = 172	NYLON ROLLER L = 172
248 (X)	FIANCATA SINISTRA	LEFT BODY SIDE
249 (X)	FIANCATA DESTRA	RIGHT BODY SIDE
250 (X)	BRACCIO	ARM
252 (X)	PIASTRA MOD. VL	PLATE MOD. VL
253 (X)	VITE TE 6x21HILO	SCREW TE 6x21HILO
261 (X)	VITE TE M 6x12	SCREW TE M 6x12
322	VITE TC 6x20 HILO	SCREW TC 6x20 HILO
346	CARTER LATO GIUNTO	COVER SWIVEL SIDE
347	CARTER LATO MOLLA	COVER SPRING SIDE
362 (X)	VITE TC M 6x16	SCREW TC M 6x16
504	CORONA DENTATA	RACHET PLATE WHEEL
505	NOTTOLINO	RATCHET HOOK
506	COLLARE	COLLAR
507 (X)	KIT NOTTOLINO	RATCHET HOOK KIT
G...	GIUNTO GIREVOLE	SWIVEL JOINT
T...	TUBO FLESSIBILE	FLEXIBLE HOSE



Obbligo di conservazione del manuale

E' fatto obbligo di conservare codesto manuale in un luogo facilmente accessibile, a disposizione di tutti gli operatori

Obligation to preserve the manual

This manual must be kept in an easily accessible place, available to all operators.

Sicomat

SICOMAT s.r.l.

Via Bologna, 10/D

12084 - Mondovì (CN) - ITALY

Tel. : (+39) 0174.47.780

Fax : (+39) 0174.47.975

Mail : sicomat@sicomat.com

Web : www.sicomat.com